

**Козубцов Ігор Миколайович,**

кандидат технічних наук, провідний науковий співробітник  
науково-дослідної лабораторії міждисциплінарних дослідження Наукового центру зв'язку та інформатизації  
Військового інституту телекомунікацій та інформатизації Національного технічного університету  
України „Київський політехнічний інститут”

**Постановка проблеми і зв'язок її з важливими науковими завданнями.** Сучасне наукове суспільство перейшло в епоху інформаційного часу і, як наслідок, припускає зміни наукової картини миру знань, що склалася за тривалий час. Відбулися зміни і в системі вищої освіти, а саме, перехід на компетентний підхід підготовки в контексті Болонського процесу. Новий підхід до формування фахівців, очевидно, затребує відповідного компетентного рівня сформованості науково-педагогічних працівників.

Актуальним є вислів А. Ейнштейна: „Неможливо вирішувати проблему на тому ж рівні, на якому вона виникла, необхідно стати вище цієї проблеми, піднявшись на наступний рівень. Ти ніколи не вирішиш проблему, якщо будеш міркувати так, як ті, хто її створив”.

Проте перехід ніяким чином не відобразився на професійній підготовці аспірантів майбутніх наукових і науково-педагогічних працівників (НП НПП) вищої кваліфікації к контексті компетентного підходу. Якість підготовки студентів, без сумніву, залежить від підготовленості і професійної сформованості НП НПП в аспірантурі [1, 2].

**Аналіз останніх досліджень і публікацій.** Із запровадженням компетентного підходу в освіту змінилася ідеологія підготовки студентів (курсантів), проте не відбулося якісної зміни в підготовці самих педагогів вищої школи. Аналіз Інтернет простору за групою ключових слів на предмет публікацій, пов'язаних з питанням компетентної підготовки аспірантів, з великою достовірністю констатували факт не опрацьованості цієї теми.

**Мета статті.** Метою статті є освітлення основного результату дисертаційного дослідження, а саме, філософію науково-педагогічної ідеї синтезу моделі освітнього стандарту підготовки аспірантів.

**Результат дослідження.** Розроблена раніше освітня модель підготовки педагога-вченого в контексті компетентного підходу [3, 4] потребує розробки відсутньої до цього часу системи стандартів вищої освіти (СВО). Ця сукупність сприятиме при підготовці НР НПП вирішувати перелічені парадокси [5]. Аналіз системи підготовки НР НПП встановив прогалину – відсутність компетентної моделі підготовки НР НПП та моніторингової служби (див. рис. 1). Дисертант поставив за мету розробити компетентну модель підготовки НР НПП. Вона повинна ґрунтуватися на концептуальній основі Закону України «Про вищу освіту», що встановлює вимоги до системи стандартів вищої освіти та вимог щодо атестації НР НПП вищої кваліфікації. Систему СВО складає: державний стандарт вищої освіти, галузевий стандарт вищої освіти і стандарт вищої освіти ВНЗ.

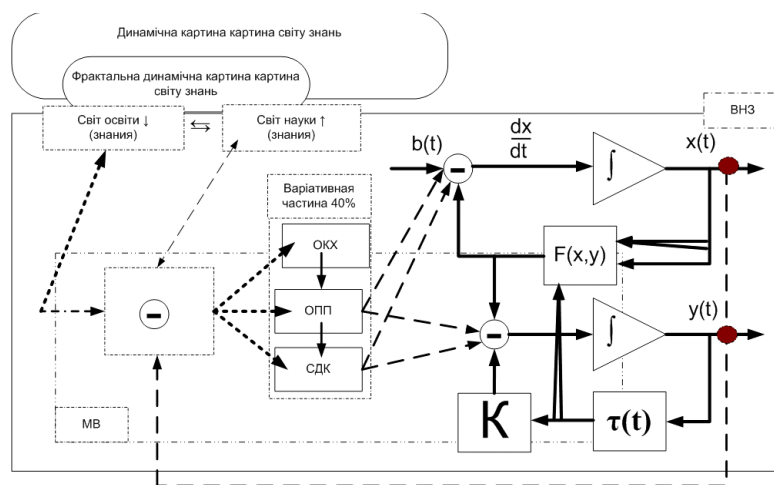

**Рис. 1. Компетентнісний науково-педагогічний моніторинг методології філософії освіти продовж всього життя**

СВО є основою оцінки якості вищої освіти і професійної підготовки, а також якістю освітньої діяльності ВНЗ, незалежно від їх типу, рівня акредитації, і форми навчання. Галузевий стандарт вищої освіти (аспірантури) повинен складатися з таких складових: освітньо-кваліфікаційної характеристики випускника аспірантури вищого навчального закладу або наукової установи (ОКХ); освітньо-професійної програми підготовки (ОПП); засобів діагностування якості СДК. Проте нами встановлено, що в системі підготовки здобувачів, аспірантів, ад'юнктів і докторантів в подібному вигляді немає галузевого СВО. Це є парадоксальним випадком. Як же так допущено? Чи можна так підготувати науково-педагогічного працівника (НПР) для системи вищої освіти? Виявляється, можна. Тільки цим можна пояснити низьку професійну підготовленість їх до майбутньої науково-педагогічної діяльності.

Встановлено, що ОКХ здобувачів, аспірантів, ад'юнктів і докторантів не відповідає вимогам ОКХ студентів (курсантів).

Розглянемо, що використовується в якості змісту ОКХ. Згідно вимог ВАК України підготовка НР і НПП здійснюється згідно Переліку спеціальностей [6]. Наприклад, в Росії є аналогічний документ, але під іншою назвою [7]. Проаналізувавши його, нами зроблено наступні умовиводи: підготовка НП і НПП виконується в повній відповідності до наукової спрямованості [6]; паспорт спеціальностей підготовки аспірантів не має ніякого відношення до педагогічної діяльності.

Відмінність ОКХ «аспіранта» від ОКХ «студентів» створює дисгармонійність у підготовці студентів молодими педагогом ВНЗ.

До ОПП слід віднести Положення про підготовку науково-педагогічних і наукових працівників вищої кваліфікації [8]. Крім того, існують і інших доповнюючі документи, розроблені і упродовжені ще ВАК СРСР і передані Україні в

спадщину. З урахуванням всіх рекомендацій нами був синтезований зміст програми підготовки аспірантів в аспірантурі готових одночасно до наукової і науково-педагогічної діяльності [9, 10]. Оцінка адекватності моделі змісту програми міждисциплінарної підготовки аспірантів представлена в роботі [11]. Життєвий досвід показує, що цільове навчання і розподіл аспірантів породжує парадокс при варіативному підході до наукової і педагогічної діяльності [5]. Щоб цього уникнути, запропоновано застосувати об'єднану наукову і педагогічну практику. Вона в навчально-виховному процесі сприяє закріпленню отриманих теоретичних ЗУН практикою. Оцінка адекватності представлена в роботі [12].

Невід'ємною частиною освітнього стандарту є СДК – система діагностування якості. До них відносяться: складання заліків, кандидатських іспитів, написання дисертаційної роботи, автореферату і, безумовно, проходження встановленого порядку захисту.

Враховуючи виявлені парадоксальні проблеми [1, 2], автором дисертаційного дослідження запропоновано істотно удосконалити атестацію НР НПП на основі міждисциплінарної науково-педагогічної компетентності в контексті Болонського процесу [13]. Запропоновано доповнити підсистему ЗДЯ діагностування компетенцій з наукової і педагогічної видів діяльності шляхом складання відповідних кандидатських екзаменів. Це рішення пройшло суспільну оцінку адекватності і результати опубліковані в рецензованому науковому журналі, в яких повинні бути опубліковані основні наукові результати дисертацій на здобуття вчених ступенів доктора і кандидата педагогічних наук [14].

Безумовно, що перш ніж оцінювати знання, треба визначитися з системою оцінювання і шкалою. Парадоксальною склалася ситуація в Україні, що весь навчально-виховний процес адаптований під контекст Болонського процесу, а в аспірантуру і досі не упроваджені. Тому розроблено два підходи до розробки системи оцінювання знань. Детально вони висвітлені в науковій публікації [15].

Дисертація є кваліфікаційною роботою майбутнього вченого. Проте немає єдиного уніфікованого підходу до структури дисертації, в якій відображається нове наукове знання, немає зазначення місця дослідження в динамічній науковій картині світу знань [17, 16]. Квінтесенцією її є автореферат [18].

В ході дослідження було звернено увагу на складові: підсистему підготовки експертів (офіційних опонентів) наукової і науково-технічної діяльності [19], підсистему підготовки молодих наукових керівників і консультантів [20], які чомусь знаходяться на другорядному місці.

В наукових публікаціях [19, 20] у рекомендаційній формі викладено напрями і шляхи рішення проблем.

**Висновки з даного дослідження.** Таким чином, в роботі в формі квінтесенції розглянуто філософію науково-педагогічної ідеї синтезу компетентної моделі підготовки НП НПП в аспірантурі.

**Теоретична та практична значущість дослідження** полягає в тому, що виявлена теоретико-методологічна проблема є системною. Отже запропоноване її рішення без сумніву принесе соціально-економічний ефект суспільству. Практична підготовка аспірантів (ад'юнктів) за компетентною моделлю забезпечить встановлення адекватного зв'язку педагог-студент у вищій школі.

**Достовірність і обґрунтованість результатів** дослідження забезпечується методологічною обґрунтованістю роботи, використанням системного підходу при комплексному застосуванні взаємозв'язаних методів вивчення проблеми відповідно до завдань дослідження, використання сучасних досягнень педагогіки, психології і філософії.

**Перспективою подальших досліджень** є розробка деталізованої компетентної моделі підготовки аспірантів.

**Резюме.** В формі квінтесенції розглянуто філософію науково-педагогічної ідеї синтезу моделі освітнього стандарту підготовки аспірантів. Встановлено істотну розбіжність між існуючою моделлю підготовки аспірантів та вимогами, що висуваються вступом України в Болонський процес. Науковою новизною роботи є вперше визначений вектор адекватності сучасної підготовки аспірантів викликам сучасності. **Ключові слова:** компетентна модель, Болонський процес, аспірант, вчені, підготовка, освітньо-кваліфікаційна характеристика, освітньо-професійна програма, засоби діагностування якості.

**Резюме.** В форме квинтэссенции рассмотрена философия научно-педагогической идеи синтеза модели образовательного стандарта подготовки аспирантов. Установлено существенное разногласие между существующей моделью подготовки аспирантов и требованиями, что выдвигаются с вступлением Украины в Болонский процесс. Научной новизной работы впервые определен вектор адекватности современной подготовки аспирантов вызовам современности. **Ключевые слова:** компетентная модель, Болонский процесс, аспирант, ученые, подготовка, образовательно-квалификационная характеристика, образовательно-профессиональная программа, средства диагностирования качества.

**Summary.** Philosophy of scientifically pedagogical idea of synthesis of model of educational standard of preparation of graduate students is considered in the form of quintessence. Substantial disagreement is set between the existent model of preparation of graduate students and requirements that pulled out the entry of Ukraine in Bolonskiy process. By the scientific novelty of work the vector of adequacy of modern preparation of graduate students is first certain to the calls of contemporaneity.

**Keywords:** competent model, Bolonskiy process, graduate student, scientists, preparation, educationally-qualifying description, educationally-professional program, facilities of diagnosticating of quality.

#### Література

1. Козубцов И.Н., Козубцова Л.С. Проблема подготовки молодых научно-педагогических кадров в аспирантуре. Научно-технический журнал "Новые технологии в образовании". – Воронеж. Мастеринг, 2009. – №5. – С. 86 – 88. – ISSN 1815-6835.

2. Козубцов И.Н., Козубцова Л.С. Проблема подготовки молодых научно-педагогических кадров для высших военных учебных заведений в адъюнктуре. // Становление и развитие военной педагогики в России; материалы Всероссийской научно-практической конференции с международным участием, посвященной 85-летию со дня рождения выдающегося военного педагога и психолога Барабанщикова А.В. (г. Пенза 7 – 9 октября 2009 г.). – Пенза. Пензенский государственный педагогический университет им. В.Г. Белинского, Военный университет Министерства обороны РФ, 2009. – С. 182 – 185.

3. Козубцов І., Штаненко С. Філософський аспект освітньої системи підготовки наукових керівників. // Науково-практичний журнал. Сучасні інформаційні технології у сфері безпеки та оборони. Національний університет оборони України. 2011. – №1-2 (10-11) – С. 56 – 61.

4. Козубцов И.Н., Козубцова Л.С., Козубцов Н.К. Образовательная модель подготовки педагога-ученого в неразрывном контексте науки и образования. // Наука и образование: Сборник трудов студентов и молодых ученых IX региональной научной конференции / Беловский институт (филиал) государственного образовательного учреждения высшего профессионального образования "Кемеровский государственный университет". Ч1. – Белово: БИФ КемГУ. 2011. – с.144 – 148. – ISBN 978-5-8353-1130-9.

5. Козубцов І.М., Котова Ю.В. Проблема варіативності між науковою та науково-педагогічною видами діяльностей військових вчених // Materiály VIII Mezinárodní vědecko-praktická konference «Věda a vznik – 2011/2012» – Díl 20.

Pedagogika: Praha. Publishing House «Education and Science» s.r.o. – Stran 34 – 38.

6. Про затвердження Переліку наукових спеціальностей МОНмолодьспорт України; Наказ, Перелік від 14.09.2011 №1057 // Офіційний вісник України від 17.10.2011 – 2011 р., №78, стор. 215, стаття 2893, код акту 58517/2011.

7. Номенклатура специальностей научных работников. (в ред. Приказа Минобрнауки РФ от 11.08.2009 №294) Утверждена Приказом Министерства образования и науки Российской Федерации от 25 февраля 2009 г. №59.

8. Положення про підготовку науково-педагогічних і наукових кадрів. Затверджено постановою Кабінету Міністрів України від 01.03.1999 р. №309.

9. Козубцов И.Н. Содержание программы подготовки ученых в аспирантуре к научной и научно-педагогической деятельности // XVIII Международная научно-техническая конференция «Информационные системы и технологии (ИСТ-2012)» (23 апреля 2012 г.). – Нижний Новгород. Нижегородский государственный технический университет им. Р.Е. Алексеева, 2012. – С. 328–329. – Подписано в печать 28.03.12. Формат CD. Электронное издание. Гарнитура Times New Roman. Усл. печ. л. 27,0. Уч.-изд. л. 23,5. Тираж 300 экз. Заказ 2. – ISBN 978-5-9902087-3-5.

10. Козубцов І.М. Зміст типової програми підготовки вчених крізь призму міждисциплінарної науково-педагогічної компетентності Болонського процесу // Педагогічні науки: теорія, історія, інноваційні технології: науковий журнал. – Суми: Сумський державний педагогічний університет ім. А.С.Макаренка, 2011. – №6 – 7 (16 – 17). – С.203 – 210.

11. Козубцов И.Н. Оценка адекватности модели содержания программы междисциплинарной подготовки ученых // Инновации в технологиях и образовании: сборник статей участников V международной научной конференции «Инновации в технологиях и образовании» (18 – 19 мая 2012 г.): в 3 частях / Филиал КузГТУ в г. Белово. – Белово: Изд-во филиала Кузбасский государственный технический университет им. Т.Ф.Горбачева в г. Белово, 2012. – Ч. 3. – С. 340 – 343. – ISBN 978-5-89070-852-6.

12. Козубцов І.М. Оцінка адекватності міждисциплінарної науково-педагогічної практики наукових і науково-педагогічних кадрів // Гуманізація навчально-виховного процесу : збірник наукових праць / [За заг. ред. проф. В.І.Сипченка] – Спецвип. 8. – Ч. II Слов'янськ: СДПУ, 2012. – С. 83 – 87. – ISSN 2077-1827.

13. Козубцов І.М. Атестація міждисциплінарної науково-педагогічної компетентності вчених у формі кандидатських іспитів в рамках Болонського процесу. // Гуманізація навчально-виховного процесу : збірник наукових праць / [За заг. ред. проф. В.І.Сипченка] – Вип. LIX. – Ч. II Слов'янськ: СДПУ, 2012. – С. 3 – 9. [http://www.nbuv.gov.ua/portal/Soc\\_Gum/Gnvp/2012\\_59\\_2/1.pdf](http://www.nbuv.gov.ua/portal/Soc_Gum/Gnvp/2012_59_2/1.pdf)

14. Козубцов І.М. Оцінка адекватності моделі змісту кандидатських іспитів // Гуманізація навчально-виховного процесу: збірник наукових праць / [За заг. ред. проф. В.І.Сипченка] – Вип. LVIII. – Ч.II Слов'янськ: СДПУ, 2011. – С. 44 – 53.

15. Козубцов І.М., Козубцова Л.С. Модель модульно-рейтингової системи оцінювання результатів поточного контролю студентів в контексті Болонського процесу. // Інноваційний розвиток регіонів та глобалізаційні процеси: матеріали I міжнар. наук.-практ. конф. молодих науковців, аспірантів та студентів 13 – 14 квітня 2011 р., м. Тернопіль. – Тернопіль: ТІСІ, 2011. – С. 244 – 247. – ISBN 978-966-8284-10-6.

16. Козубцов И.Н. Диссертация научно-педагогического работника как элемент междисциплинарных исследований. // XVII Международная научно-техническая конференция «Информационные системы и технологии (ИСТ-2011)» (23 апреля 2011 г.). – Нижний Новгород. Нижегородский государственный технический университет им. Р.Е. Алексеева, 2011. – С. 365–366. – Формат CD. Электронное издание. Гарнитура Times New Roman. Усл. печ. л. 28,0. Уч.-изд. л. 47,6. Тираж 300 экз. Заказ 2. – ISBN 5-93272-053-0.

17. Козубцов І.М. Дисертація – як засіб формування науково-педагогічним працівником системи нових знань в навченому процесі. // Сучасні проблеми радіотехніки та телекомунікацій «РТ - 2011»: Матеріали 7-ої міжнар. молодіжної наук.-техн. конф., Севастополь 11 — 15 квітня 2011 р. / М-во освіти і науки, молоді та спорту України, Севастоп. нац. техн. ун-т; наук. ред. Ю.Б.Гімплівич. — Севастополь: СевНТУ, 2011. — С. 434. – ISBN 978-966-2960-93-8.

18. Козубцов І.М. Автореферат дисертації – дзеркало міждисциплінарної науково-педагогічної компетентності вченого // Сучасні проблеми радіотехніки та телекомунікацій «РТ-2012»: Матеріали 8-ої міжнар. молодіжної наук.-техн. конф., Севастополь 23 – 27 квітня 2012 р. / М-во освіти і науки, молоді та спорту України, Севастоп. нац. техн. ун-т; наук. ред. Ю.Б.Гімплівич. — Севастополь: СевНТУ, 2012. – С. 444. – ISBN 978-617-612-014-8.

19. Козубцов И.Н. Система подготовки молодых научных руководителей и консультантов // Современные информационные технологии и ИТ-образование [Электронный ресурс] / Сборник научных трудов VI Международной научно-практической конференции. / под ред. В.А. Сухомлина. – Москва: МГУ, 2011. – Т. 1. – С.71 – 74. – 1 электрон. опт. диск (CD-ROM). – ISBN 978-5-9556-01281

20. Козубцов И.Н., Радченко Н.Н., Заика Ю.Л. Система подготовки экспертов (официальных оппонентов) научной и научно-технической деятельности // Актуальные вопросы современной психологии и педагогики [Текст]: Сборник докладов VIII-й Международной научной конференции (Липецк, 24 декабря 2011 г.). / Отв. ред. А.В.Горбенко. – Липецк: Издательский центр «Гравис», 2012. – 126 – 128 с.